



Гоце Наневски **МО(НУ)МЕНТ**  
Gosce Nanevski **MO(NU)MENT**





Министерство за култура на Република Македонија  
Ministry of Culture of the Republic of Macedonia



НУ Национална галерија на Македонија  
NI National Gallery of Macedonia

**Гоце Наневски**  
**Gose Nanevski**

**МО(НУ)МЕНТ**  
**МО(NU)MENT**

Скопје, јуни-јули 2014  
Skopje, June-July 2014

## МО(НУ)МЕНТализам

Најновото остварување на авторот Гоце Наневски насловено едноставно „МО(НУ)МЕНТ“ претставува своевидно продолжување на неговите досегашни истражувања во доменот на тридимензионалната објектност. Во дадениот случај, наспроти минималистичката геометричност истакната во неговите рани дела (почнувајќи од првите самостојни изложби во Младинскиот културен центар, Скопје, 1998 и во Музејот на Град Скопје, 2002), во последните години, почнувајќи од 2006 навака (*Пат*, ЛУ Народен музеј Велес, 2006, *Педесет или педесет*, Музеј на современата уметност - Скопје, 2006), а особено изразено во неговиот проект *Педесет или педесет*, претставен на 53 Биенале во Венеција, од особен интерес на авторското дејствување се развивањето и реализацијата на монументални објекти и инсталации (придружени со звук и видео) кои наједноставно може да се сведат под одредницата мобилни.

Значаен за конкретизирањето на техничко-механичкиот мобилен аспект на медиумот е интересот на Гоце Наневски за движечкиот принцип, не само во скулптурата, туку за движењето како концепт во создавањето и во егзистирањето на уметноста (и животот генерално). Фасцинацијата од движењето кај авторот е поврзана со еден мобилен механички сегмент, присутен во споменатите изложби од 2006 година навака. Овој механички сегмент - бројченик од автомати на бензински пумпи, на ниво на симбол или артефакт или код, во крајна линија, е секвенција од стварноста тесно поврзана со значењето и со толкувањето на поимите движење, простор, време. Иако по образование и вокација е вајар, со овие неколку посочени изложби се конкретизира отклонот на Наневски од она што се нарекува „традиционални содржини“ (Б. Иванов), во различни медиуми, не само објект, туку и видео. Воедно, наведените проекти најавуваат развоен пат кон ослободување од формалниот аспект на скулптуралноста; ова ослободување е база за различни толкувања што зафаќаат сè повеќе во сферата на ангажираноста со допирање (директно или индиректно) до културните, социјалните, општествените состојби од една страна и со емоционалните и психичките состојби на личноста од друга страна.

Восприемено од технички аспект, сложеноста на објектот опфаќа повеќе секвенции што содржат професионално изработен механички и електронски дел, односно кинетички момент, но и електронски софтвер што овозможува движење на редимејд-објектот, а сето тоа надополнето со видеопроекции. Замислата за физичко движење не е нова и непозната во уметноста, а мобилните објекти се дефинираат најшироко како статични скулптури и објекти чии елементи може да се движат и да се поместуваат, додека пак оние механички



дела што се движат во простор, условени од софтвер и со својот изглед и однесување навестуваат дури и роботички елементи. Овој скуптурално-механички систем, изведен во монументални димензии, во формално појавна смисла, ги содржи елементите на двата различни система.

Спинот како момент на движење, односно мобилен механички момент е од круцијален интерес и за најновиот проект на Гоце Наневски. Централен елемент/објект на мегапроектот „МО(НУ)МЕНТ“ е култното “фиќо” (автомобил Фиат 500), објект изваден и изместен од своето опкружување и поставен на „пиедестал“, со што следствено добива функција на естетски објект.

Од социолошки аспект, оваа ретро дизајнерска икона на секојдневниот семеен транспорт во седумдесеттите години на 20 век (во Европа нешто порано), иако веќе многу ретко, денес речиси воопшто неприсутен автомобил, е монументалистички доживеана од авторот како синоним на животот и воопшто индустрискиот развој и како еден од можеби најпопуларните артефакти на едно време, продукт на масовната култура со исклучителен индустриски дизајн и практичност. Воедно, овој естетски дефиниран механизам со својата практичност од аспект на економска достапност е симбол на слободата на движење. Концептот на движење како слобода е претставен со неколкуте видеа со различни „протагонисти“, кои, поставени во секојдневни „спин“-ситуации, го потенцираат контрастот статичност-мобилност.

Гоце Наневски на своите објекти им приоѓа сериозно, но со одредена и сè повеќе нагласена доза на иронија и на критичност. Иако овој критички аспект не е веднаш читлив и наметнат, се рефлектира во ставовите на авторот, според кого, проектот „МО(НУ)МЕНТ“ во својата основа треба да мапира една слика за човекот што го дефинира како одговорен субјект кој влијае врз неговото опкружување и обратно, кога неговите одлуки и реакции се условени од заемната спрега личност-општество, со испитување на системите на веројатност.

Комплексниот проект „МО(НУ)МЕНТ“, со обидите да се дефинираат поимите движење и време, чија феноменална појавност е предмет на интерес на толкувања од различна физичко-математичка и философска природа од антички времиња, па сè до денес, е сериозно ангажиран и во крајна линија реферира на состојбата на човековата егзистенцијална поставеност и појавност во денешните социјално-општествени рамки и системи.

Маја Чанкуловска-Михајловска



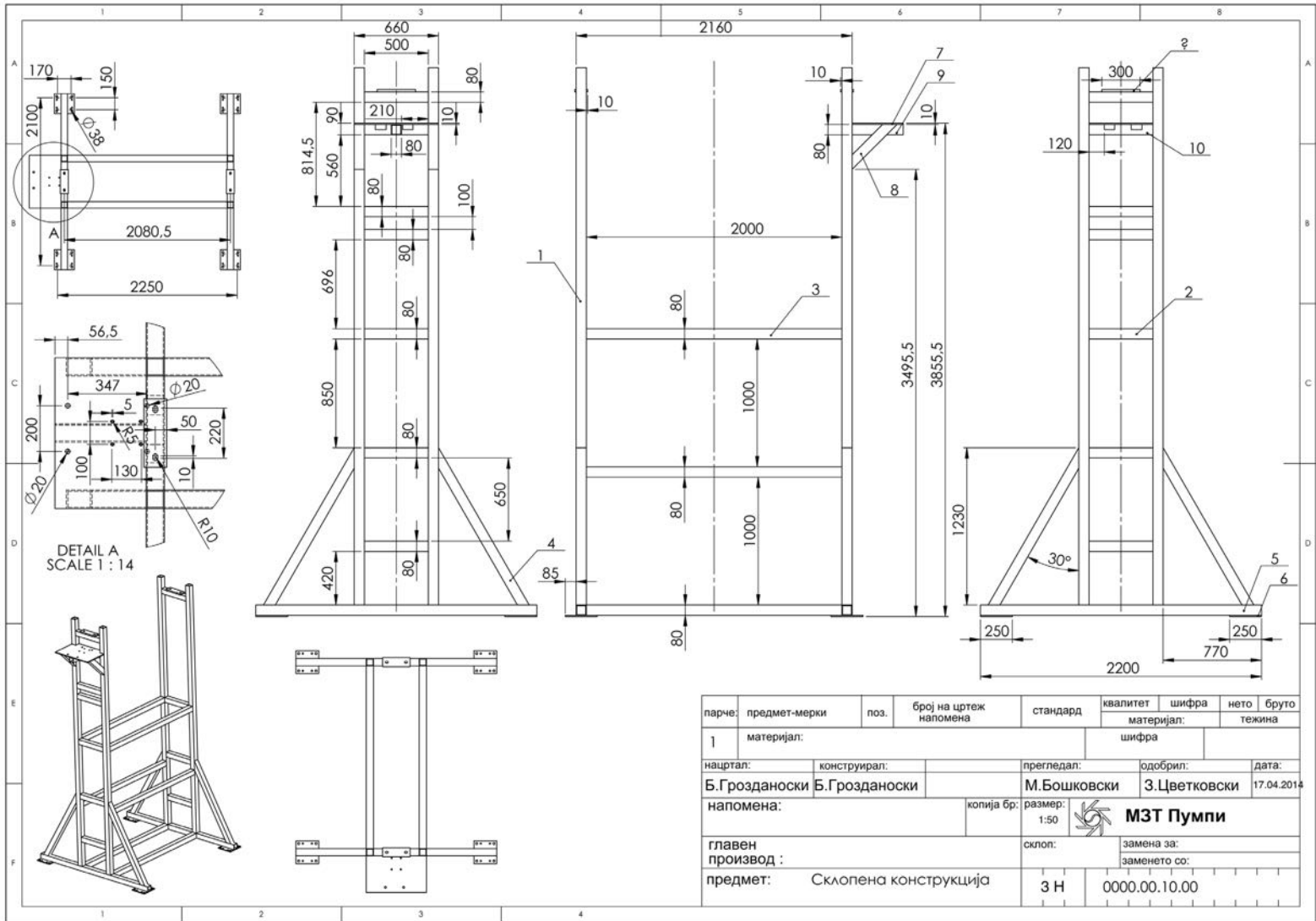

парче:	предмет-мерки	поз.	број на цртеж напомена	стандарт	квалитет	шифра	нето	брuto
					материјал:	шифра		
1	материјал:							
нацртал:	конструирал:		прегледал:	одобрил:	дата:			
Б.Грозданоски	Б.Грозданоски		М.Бошковски	З.Цветковски	17.04.2014			
напомена:			копија бр:	размер:		 <b>МЗТ Пумпи</b>		
			1:50					
главен производ :			склоп:	замена за:				
предмет:	Склопена конструкција			заменето со:				
				3 Н		0000.00.10.00		

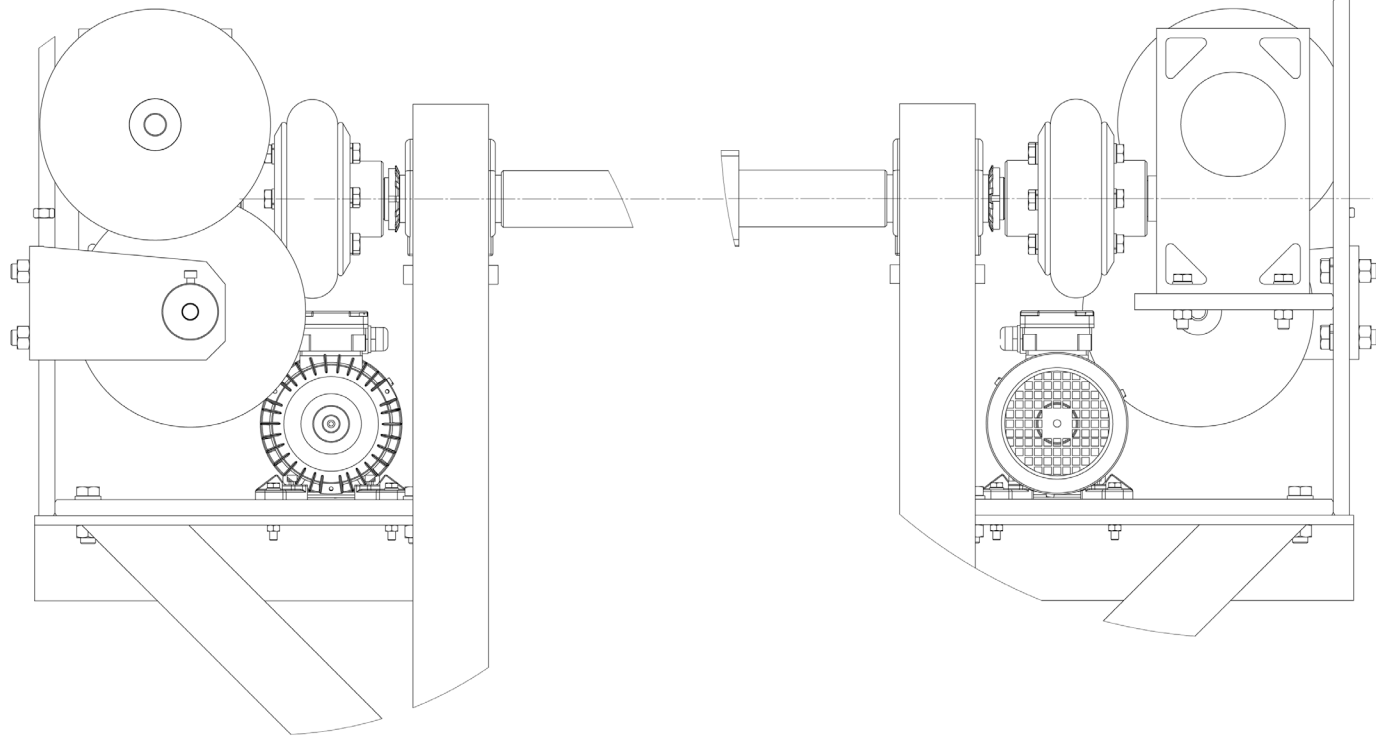

пор.ч.	проект: мерки	материал:	код	број на цртеж напомена	стандарт	невалитет	шифра материјал:	нето	брutto тежина
1									
изработил:	инженерирал:	проектирал:	роботирал:	дата:					
Б.Г.	Б.Г.	М.Бошковски	З.Цветковски	17.04.2014					
напомена:	број на цртеж напомена:	број на цртеж напомена:	број на цртеж напомена:	број на цртеж напомена:					
главен производ:	Склоп на редуктор со ПОЛОНСКО ВРСТИНО			опол:					
проект:	Склоп на редуктор со ПОЛОНСКО ВРСТИНО			опол:					
					1 H	0000.00.00.00			

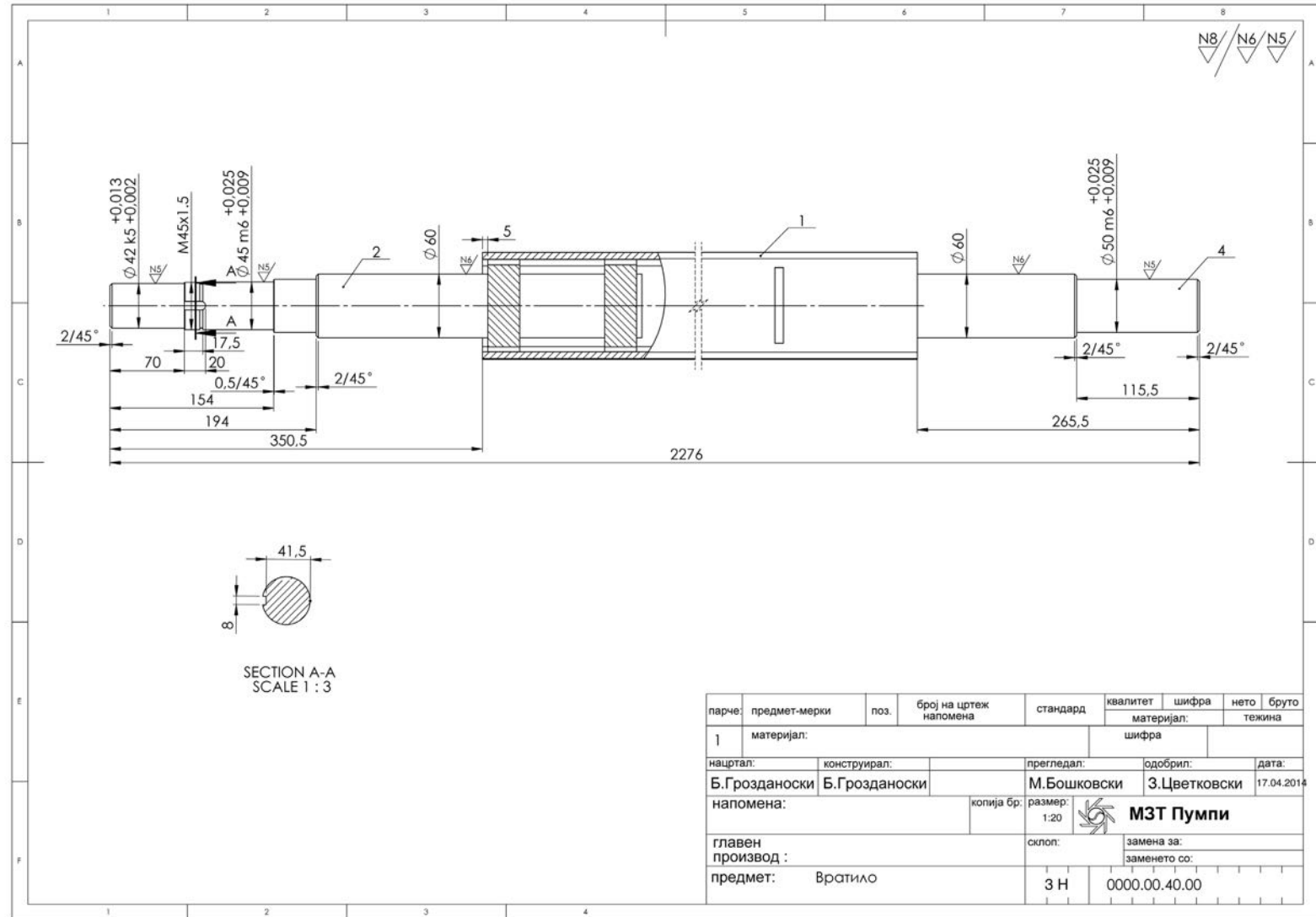

парче	предмет-мерки	поз.	број на цртеж наломена	стандард	квалитет	шифра	нето	брuto
					материјал:	шифра	тежина	
1	материјал:				шифра			
нацртал:		конструирал:		прегледал:		одобрил:		дата:
Б.Грозданоски		Б.Грозданоски		М.Бошковски		З.Цветковски		17.04.2014
напомена:				копија бр:	размер:	 <b>МЗТ Пумпи</b>		
главен производ :				скоп:	замена за:			
предмет: Вратило				3 Н		0000.00.40.00		











## MO(NU)MENTalism

The newest achievement of the author Goce Nanevski titled simply “MO(NU)MENT” represents a kind of continuation of his previous research in the area of three-dimensional objectness. In the given case, despite the minimalistic geometry emphasized in his early works (starting from the first solo exhibitions in the Youth Cultural Centre, Skopje, 1998 and Museum of the City of Skopje, 2002), during the recent years, starting from 2006 (*Road*, National Museum of Veles, 2006, *Fifty or Fifty*, Museum of Contemporary Art - Skopje, 2006), and especially evident in his project *Fifty or Fifty*, presented at the 53<sup>rd</sup> Biennale in Venice, of particular interest to the author’s activities is the development and the realization of monumental objects and installations (accompanied by sound and video) that could simply be described with the term mobile.

Important for concretizing the technical and mechanical aspects of the medium is Goce Nanevski’s interest for the principle of movement, not only in sculpture, but movement as a concept in the creation and existence of art (and life in general). The author’s fascination with movement is associated with a mobile mechanical segment, present in the aforementioned exhibitions since 2006. This mechanical segment – flow meter from a fuel dispenser, on a level of a symbol or an artifact or a code at the bottom line, is a sequence of reality closely related with meaning and interpretation of the notions of movement, space, time. Even though by education and vocation he is a sculptor, through these few indicated exhibitions Nanevski’s diversion from what has been called “traditional content” (B. Ivanov) is concretized, in different mediums, not only object, but video as well. Furthermore, the said projects have announced a developmental path to liberation from the formal aspect of the sculptural; this liberation is a basis for different interpretations that cover more in the area of engagement through touching (directly or indirectly) the cultural and social conditions on one side, and the emotional and psychological conditions of the person on the other side.

Perceived from a technical perspective, the complexity of the object itself covers several sequences that contain professionally produced mechanical and electronic parts, that is a kinetic moment, but also electronic software that allows movement of the ready-made object, and all supplemented with video projections. The idea of physical movement is not new and unknown in art, and the mobile objects themselves are widely defined as static sculptures

and objects whose elements can move and shift, whereas those mechanical works that move in space, conditioned by software and with their layout and behavior indicate even robotic elements. This sculptural-mechanical system, executed in monumental dimensions, in formal and apparent sense, contains the elements of both different systems.

The spin as a moment of movement, that is a mobile mechanical moment, is also of crucial interest for the latest project by Goce Nanevski. Central element/object of the mega-project “MO(NU)MENT” is the cult “Fico” (the car Fiat 500), an object removed and dislocated from its environment, and set on a “pedestal”, consequently gaining the function of an aesthetic object. From a sociological aspect, this retro design icon of the everyday family transport in the Seventies of the XX century (in Europe somewhat earlier), even though already very rarely, nowadays almost completely absent automobile, is monumentally perceived by the author as a synonym of life and the industrial development in general, and as one of perhaps the most popular artifacts of one period, a product of mass culture with exceptional industrial design and practicality. Furthermore, this aesthetically defined mechanism with its practicality in terms of economic affordability is a symbol of freedom of movement. The concept of movement as freedom is represented through several videos with different “protagonists”, who set in daily “spin” situations emphasize the contrast static-mobility.

Goce Nanevski’s approach to his objects is serious, but with certain and more stressed dose of irony and criticism. Although this critical aspect is not immediately readable and imposed, it is reflected in the views of the author, according to whom, the project “MO(NU)MENT” in its basis should map a picture of the man defined as a responsible entity who influences his surroundings and vice versa, when his decisions and reactions are conditioned by the mutual bond individual-society, through examination of the systems of probability.

The complex project “MO(NU)MENT”, through the efforts to define the notions of movement and time, whose phenomenal appearance is the subject of interest for interpretations of different physical-mathematical and philosophical nature from ancient times until today, is seriously engaged and ultimately refers to man’s existential condition of placement and occurrence in today’s social and societal frameworks and systems.





















































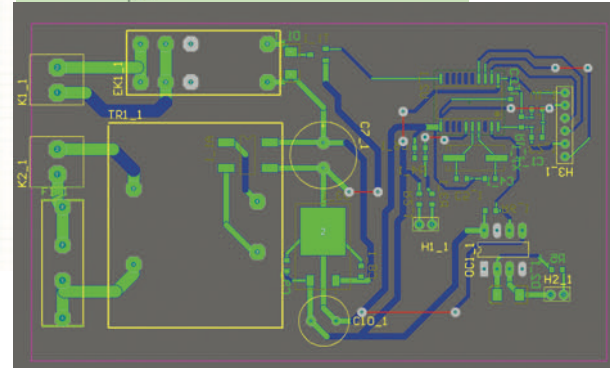
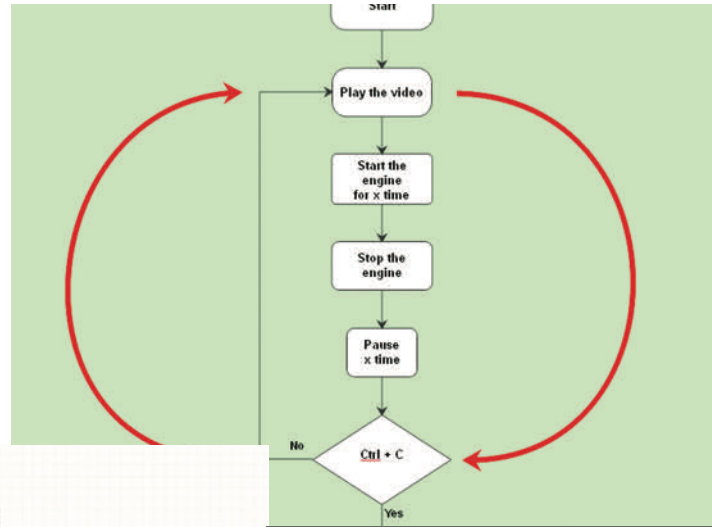
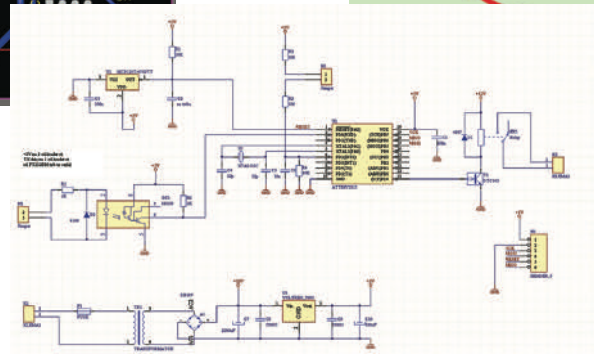
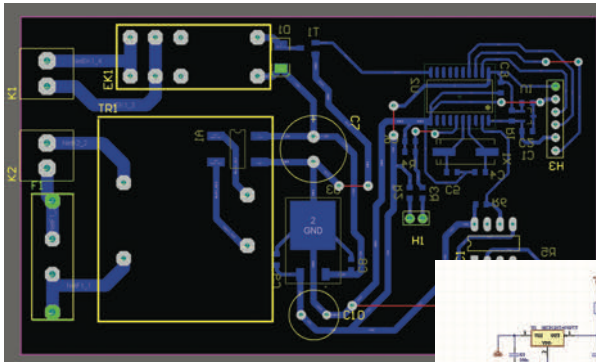

























## Биографија

- 1974 Роден во Скопје, Република Македонија  
1996 Дипломира на УКИМ, Факултет за ликовни уметности - Скопје, во класата на проф. Васил Василев  
2002 Магистрира вајарство на ФЛУ Скопје  
Од 2004 работи на ФЛУ, предава вајање, вајарски техники и цртање, во моментот е актуелен продекан за настава.

### Селектирани самостојни изложби:

- 2014 Скопје, *МО(НУ)МЕНТ*, Национална галерија на Македонија (на локација ул. Железничка 28)  
2010 Бања Лука (Босна и Херцеговина), *Fifty or Fifty extended*, MSU RS  
Њујорк (САД), *Содржина за другите 2*, Gallery MC  
2009 Сараево (Босна и Херцеговина), *Содржина за другите*, Субдокумента, Ćarlama Depot  
Венеција (Италија), 53то Венециско биенале, *Создавање светови*, Palazzo Zenobio  
Скопје, *Хоризонт-а*, Мала галерија  
2008 Никшиќ (Црна Гора), *Линија и форма или број*, Galerija "Ilija Šobajić"  
Сараево (Босна и Херцеговина), *Sarajevska zima, Педесет или Педесет II*, Galerija "Preporod"  
2007 Њујорк (САД), *Континуирани дистрибуциина веројатноста*, Gallery MC  
2006 Скопје, *Педесет или Педесет*, Музеј на современата уметност - Скопје  
Велес, *Пат*, ЛУ Народен музеј  
2002 Скопје, *Систем-и*, Музеј на град Скопје  
1998 Скопје, *Скулптури*, Младински културен центар

### Селектирани групни изложби:

- 2013 Виена (Австрија), *Леб и сол, Транзиција и пол*, Palace Porcia  
Њујорк (САД), *An exit, from one place to another*, Gallery MC  
Неапол (Италија), *Reflection; White-Black or not*, Casoria Contemporary Art Museum  
2012 Скопје, *Life action/game action 2*, Национална галерија на Македонија, објект Мала станица  
2011 Скопје, *Фрагменти-македонска ликовна сцена 1991-2011*, Музеј на современата уметност - Скопје  
Скопје, *Life action/game action*, Национална галерија на Македонија, објект Мала станица  
Скопје, *Минимализмот, конструктивизмот и монохромјата во македонската ликовна уметност*, Музеј на современата уметност - Скопје  
2010 Каиро (Египет), *12 Каирско биенале*, Opera House  
Скопје, *Триесет години Факултет за ликовни уметности во Скопје*, Музеј на современата уметност - Скопје  
2009 Брисел (Белгија), *Пресудно при изборот*, Department Internationaal Vlaanderen  
Скопје, *Градот убав пак ќе никне*, Музеј на град Скопје

- 2008 Скопје, *In-Out*, Национална галерија на Македонија, објект Мала станица  
Њујорк (САД), *Современи македонски уметници*, Gallery MC  
Скопје, *Art and development*, Галерија Press to Exit и Светска банка  
Горњи Милановац (Србија), *9 Интернационално бијенале минијатуре*, Културни центар Горњи Милановац  
Сараево (Босна и Херцеговина), *Врата су била отворена*, Уметничка галерија
- 2007 Битола, *Стар простор-нова линија: какво општество?! Надвор од волуменот!*, НУ Завод и Музеј Битола, Галерија Магаза  
Калдас Да Раиња (Португалија), *Скулптури*, Galeria Pepper's
- 2006 Варна (Бугарија), *Festival August in Art*, Уметничка галерија
- 2005 Скопје, *Интернационална галичка ликовна колонија*, Музеј на град Скопје
- 2004 Лос Анџелес (САД), *Леб и сол*, Angelsgate Cultural Center  
Скопје, Добитници на наградата *Љубомир Белогаски*, Музеј на град Скопје
- 2003 Велес, *The Differences unite*, градски локации  
Виена (Австрија), *Soho in Ottakring*, градски локации  
Скопје, *6-то Биенале на млади уметници*, Музеј на современата уметност - Скопје  
Трст (Италија), Trieste Contemporanea
- 2002 Галичник, Скопје, *Интернационална ликовна колонија*, Музеј на град Скопје
- 2001 Скопје, *5-то Биенале на млади уметници*, Музеј на современата уметност - Скопје

## Biography

1974 Born in Skopje, Republic of Macedonia

1996 BFA, UKIM, Faculty of Fine Arts in Skopje, Department for Sculpture, in the class of Prof. Vasil Vasilev

2002 MFA, Faculty of Fine Arts in Skopje, Department for Sculpture.

Since 2004 works at the Faculty of Fine Arts, as Assistant Professor of Sculpture, Sculpture Technics and Drawing, at the moment is Vice Dear for Accademic Affairs.

### **Selected solo exhibitions:**

2014 Skopje (Macedonia), *MO(NU)MENT*, National Gallery of Macedonia (at open location Zheleznichka Str. No 28)

2010 Banja Luka (Bosnia and Herzegovina), *Fifty or Fifty extended*, MSU RS  
New York (USA), *Content for the others II*, Gallery MC

2009 Sarajevo (Bosnia and Herzegovina), *Content for the Others*, Subdocumenta, Čarlama Depot  
Venice (Italy), 53<sup>rd</sup> Venice Biennale, *Fifty or Fifty*, Palazzo Zenobio  
Skopje (Macedonia), *Horizon-a*, Mala Galerija

2008 Niksic (Montenegro), *Line and Form or Number*, Galerija "Ilija Šobajić"  
Sarajevo (Bosnia and Herzegovina), Sarajevo Winter, *Fifty or Fifty II*, Gallery "Preporod"

2007 New York (USA), *Continuous Probability Distributions*, Gallery MC

2006 Skopje (Macedonia), *Fifty or Fifty*, Museum of Contemporary Art - Skopje  
Veles (Macedonia), *Path*, National Museum

2002 Skopje (Macedonia), *System-s*, Museum of the City of Skopje

1998 Skopje (Macedonia), *Sculptures*, Youth Cultural Center

### **Selected group exhibitions:**

2013 Vienna (Austria), *Breath and Salt, Transition and a half*, Palace Porcia

New York (USA), *An exit, from one place to another*, Gallery MC

Napoli (Italy), *Reflection; White-Black or not*, Casoria Contemporary Art Museum

2012 Skopje (Macedonia), Live action/Game action 2, NGM, object Mala Stanica

2011 Skopje (Macedonia), *Fragments - Macedonian Art 1991-2011*, Museum of Contemporary Art - Skopje

Skopje (Macedonia), *Live action/Game action*, National Gallery of Macedonia, object Mala Stanica

Skopje (Macedonia), *Minimalism, constructivism and monochromaticity in the Macedonian art*, Museum of Contemporary Art - Skopje

2010 Cairo (Egypt), *12 Cairo Biennale*, Opera House

Skopje (Macedonia), *30 Years of the faculty of Fine Arts in Skopje*, Museum of Contemporary Art - Skopje

2009 Brussels (Belgium), *Crucial in selection*, Department Internationaal Vlaanderen

Skopje (Macedonia), *City will rise again*, Museum of the City of Skopje



- 2008 Skopje (Macedonia), *In-out*, National Gallery of Macedonia, object Mala Stanica  
 New York (USA), *Contemporary Macedonian Artists*, Gallery MC  
 Skopje (Macedonia), *Art and Development*, Gallery Press to Exit and World Bank  
 Културни центар Горњи Милановац  
 Gorni Milanovac (Serbia), 9<sup>th</sup> International Biennial of Miniature Art, Cultural Center  
 Sarajevo (Bosnia and Herzegovina), *The door was open*, Art Gallery
- 2007 Битола, *Стар простор-нова линија: какво општество!?! Надвор од волуменот!*, НУ Завод и Музеј Битола, Галерија Магаза  
 Bitola (Macedonia), *Old Space-New Line: What Society!?! Out of Volume!*, Institution and Museum Bitola, Gallery Magaza  
 Caldas Da Rainha (Portugal), *Sculptures*, Galeria Pepper's
- 2006 Varna (Bulgaria), *Festival August in Art*, Art Gallery
- 2005 Skopje (Macedonia), *International Art Symposium Galichnik*, Museum of the City of Skopje
- 2004 Los Angeles (USA), *Bread and salt*, Angelsgate Cultural Center  
 Skopje (Macedonia), "Ljubomir Belogaski" Award winners, Museum of the City of Skopje
- 2003 Veles (Macedonia), *The Differences Unite*, city locations  
 Vienna (Austria), *Soho in Ottakring*, city locations
- 2003 Skopje (Macedonia), *6th Biennial of Young Artists*, Museum of Contemporary Art - Skopje  
 Trieste (Italy), Trieste Contemporanea
- 2002 Galichnik, Skopje (Macedonia), *International Art Symposium Galichnik*, Museum of the City of Skopje
- 2001 Skopje (Macedonia), *5th Biennial of Young Artists*, Museum of Contemporary Art - Skopje

НУ Национална галерија на Македонија  
Железничка 18, 1000 Скопје, Република Македонија  
Тел.: + 389 (0)2 31 26 859, Факс: + 389 (0)2 31 09 566  
www.nationalgallery.mk; contact@nationalgallery.mk

Гоце Наневски - МО(НУ)МЕНТ

ул. Железничка 28, Скопје, јуни - јули 2014

Издавач: НУ Национална галерија на Македонија  
За издавачот: Маја Неделковска-Брзанова, директор  
Кустос: Маја Чанкуловска-Михајловска  
Текст: Маја Чанкуловска-Михајловска  
Превод на англиски: Наташа Димитровска  
Дизајн: Борис Шемов  
Фотографии: Игор Василев (корица, 34-35, 36, 37, 38, 41)  
Гоце Наневски  
Лектура: Кирил Ангелов  
Печат: Фајнарт мултимедиа, Скопје  
Тираж: 500

Проектирање и изведба: МЗТ Пумпи  
Камера: Дејан Димески  
Дизајн на софтвер и елетронски склоп: Младен Богатинов  
Кастинг директор: Катерина Грубач  
Кастинг: Андријана Ристовска, Дарко Ангелов, Виктор Марачков

Особена благодарност до: МЗТ Пумпи, Сектор Филм, ТД Стилист, Димитар Ефтимовски, Златко Цветковски, Владимир Анастасов, Ангела Несторовска, Дејан Димески, Младен Богатинов, Дориан Јовановиќ, Иле Мирчески, Раде Настески, Игор Сековски и Љупчо Иљовски

Special thanks to: MZT Pumpi, Sektor film, TD Stilst, Dimitar Eftimovski, Zlatko Cvetkovski, Vladimir Anastasov, Angela Nestorovska, Dejan Dimeski, Mladen Bogatinov, Dorian Jovanovik, Ile Mirceski, Rade Nasteski, Igor Sekovski and Ljupcho Iljovski



NI National Gallery of Macedonia  
Str. Zheleznicka 18, 1000 Skopje, Republic of Macedonia  
Tel.: + 389 (0)2 31 26 859, Fax: + 389 (0)2 31 09 566  
www.nationalgallery.mk; contact@nationalgallery.mk

Goce Nanevski - MO(NU)MENT

28 Zheleznicka Str., Skopje, June - July 2014

Publisher: NI National Gallery of Macedonia  
For the Publisher: Maja Nedelkovska-Brzanova, director  
Curator: Maja Chankulovska-Mihajlovska  
Text: Maja Chankulovska-Mihajlovska  
English translation: Natasha Dimitrovska  
Design: Boris Semov  
Photography: Igor Vasilev (Cover, 34-35, 36, 37, 38, 41)  
Goce Nanevski  
Proofreading: Kiril Angelov  
Printed by: Fine Art Multimedia, Skopje  
500 copies

Design and Construction: MZT Pumpi  
Video: Dejan Dimeski  
Software and electronical components design: Mladen Bogatinov  
Casting Director: Katerina Grubach  
Casting: Andrijana Ristovska, Darko Angelov, Viktor Marachkov

CIP - Каталогизација во публикација  
Национална и универзитетска библиотека "Св. Климент Охридски", Скопје

7.038.55(497.7)(06.064)Наневски, Г.  
7.038.3(497.7)(06.064)Наневски, Г.

НАНЕВСКИ, Гоце  
Мо(ну)мент : [ул. Железничка 28, Скопје, јуни-јули 2014] / Гоце Наневски ; [текст Маја Чанкуловска-Михајловска ; превод на англиски Наташа Димитровска ; фотографии Игор Василев, Гоце Наневски] = Мо(ну)мент : [28 Zheleznicka Str., Skopje, June - July 2014] / Goce Nanevski ; [text Maja Chankulovska-Mihajlovska ; English translation Natasha Dimitrovska ; photography Igor Vasilev, Goce Nanevski]. - Скопје : НУ Национална галерија на Македонија = Skopje : NI National Gallery of Macedonia, 2014. - 48 стр. : илустр. ; 25 см

Текст на мак. и англ. јазик

ISBN 978-608-4693-41-3  
I. Nanevski, Gose vidi Nanevski, Goce  
a) Кинетичка инсталација - Видео арт - Македонија - Изложби  
COBISS.MK-ID 96506378



Поддржано од Министерство за култура на Република Македонија и Дирекција за култура и уметност - Скопје

Supported by the Ministry of Culture of the Republic of Macedonia and Directorate of Culture and Arts - Skopje

Спонзорирано од / Sponsored by:  
МАГРОНИ / MAGRONI





